

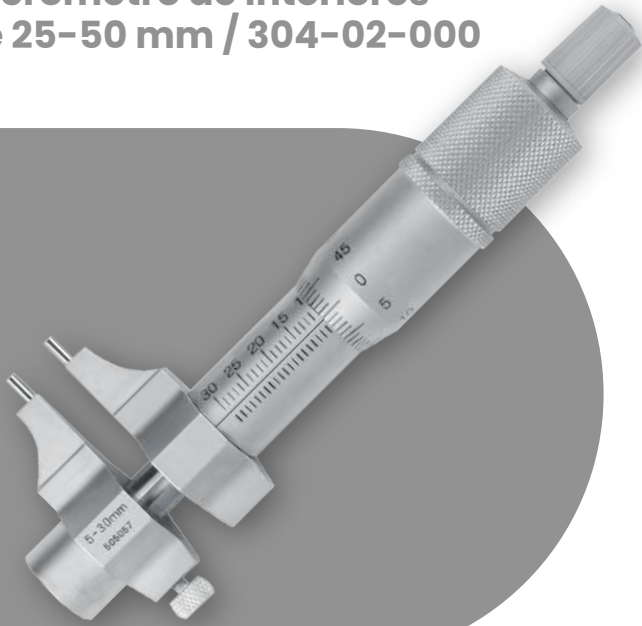

Micrómetro de interiores de 25-50 mm / 304-02-000



*Imagen referencial

Tamaño pequeño y ligero:

Fácil de transportar y almacenar, cómodo de usar y con buen rendimiento.

Resistente a la corrosión:

el producto es resistente a la corrosión y se puede utilizar durante mucho tiempo.

Económico:

La parte posterior del mango es una extensión, lo que permite girarlo y funciona en un tamaño compacto para un trabajo lineal eficiente.

Asequible:

La utilidad tiene una función de apagado automático de alta frecuencia extra grande, una función de retroiluminación central baja y es más conveniente de usar. El producto tiene alta precisión, rendimiento estable y larga vida útil.

Estabilidad:

Diseño de peso de caída de alta calidad, este producto está hecho de acero inoxidable, con textura negra, alta dureza y buena resistencia a la corrosión.

Características

Para la medición de varias dimensiones internas

Especificaciones de 25-50 mm con anillo de calibre



● Resolución: 0.01 mm

● Precisión: ± 0.006 mm

● Medición de fuerza de trinquete

Superficie
de aleación
para medición

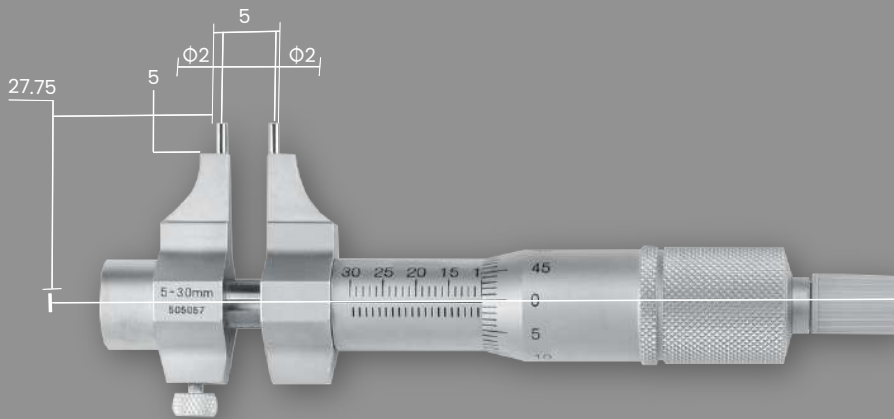
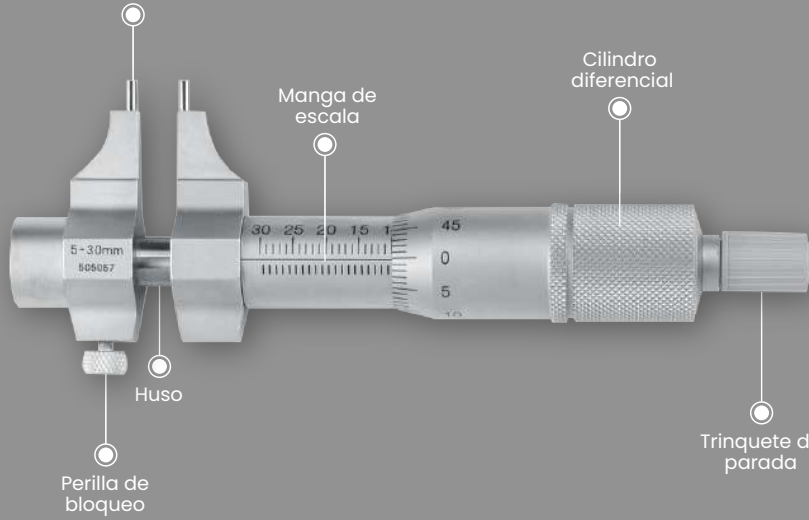

4cm/1.57pulgadas



13cm/5.12pulgadas



Garantía:
1 año

a partir de la fecha de emisión de la factura.



País de origen:
China

Valiometro

*Imágenes referenciales